

Technical data

緩衝装置	320i	323i	325i/325i M-Sport	330xi	335i
前輪	ダブルジョイント・スプリング・ストラット式、コイル・スプリング、スタビライザー				
後輪	5リンク式、コイル・スプリング、スタビライザー				

制御装置	320i	323i	325i/325i M-Sport	330xi	335i
主ブレーキ形式(前/後)	ベンチレーテッド・ディスク/ ソリッド・ディスク	ベンチレーテッド・ディスク/ ベンチレーテッド・ディスク	-	-	-
制動力制御装置	ABS(アンチロック・ブレーキング・システム)				
ブレーキ倍力装置	真空倍力方式				
駐車ブレーキ形式	機械式(リーディング・トレーリング)				

タイヤ/ホイール	320i	323i/325i	325i M-Sport	330xi	335i
タイヤ	205/55R16	225/50R16	225/45R17(フロント) 255/40R17(リヤ)	225/45R17	-
ホイール	7J×16 アロイ	7J×16 アロイ	8J×17 M ライト・アロイ(フロント) 8.5J×17 M ライト・アロイ(リヤ)	8J×17 アロイ	-
	ダブルスポーク・ スタイリング156	スタースポーク・ スタイリング155	ダブルスポーク・ スタイリング194M	スタースポーク・ スタイリング158	-

外観図(323i)

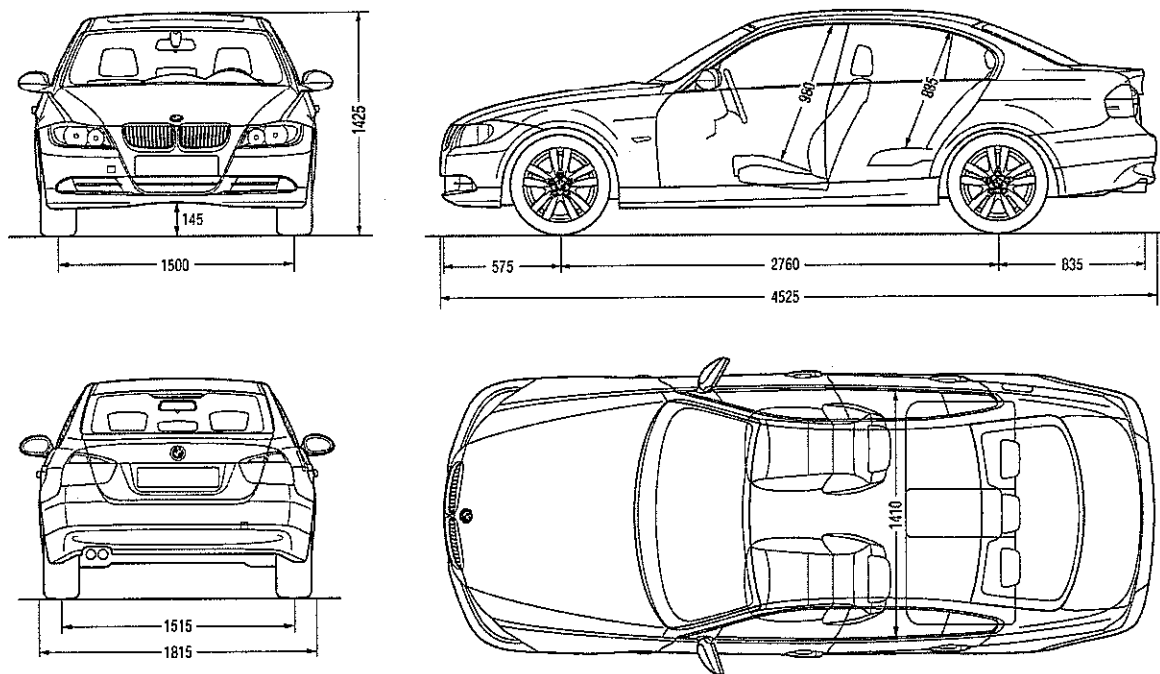

※ 数値はモデルやオプションにより異なることがあります。詳しくは輸入元をご確認ください。  
 ※ 外観図のアロイ・ホイールは、オプションのダブルスポーク・スタイリング161アロイ・ホイールです。

単位: mm

- 記載の仕様、諸元は予告なく変更することがありますのでご了承ください。(この内容は2007年4月1日現在のものです)
- 記載の諸元やデータは国土交通省届出値を基にしていますので、メーカー公表値と異なる場合があります。また、一部ヨーロッパ仕様車値を含みます。
- 燃料消費率は定められた試験条件のもとでの値です。実際の走行時には、この条件(気象、道路、車両、運転、整備などの状況)が異なりますのでそれに従って燃料消費率が異なります。

- 本カタログに記載の諸元やデータおよび写真は、日本で販売されるモデルとは細部で異なる場合があります。また一部オプションを含みます。
- 記載の事項および写真の著作権は、BMW AG(ドイツ)およびビー・エム・グプルー株式会社に帰属します。無断転載を禁じます。

BMW recommends Castrol